

ゲーム機収納ラック デスク下タイプ BHS-330G-BK 取扱説明書

※小さなお子様のご使用になる場合は※
保護者の方が当取扱説明書をよくお読みになり、使用中はお子様につき添ってください。

本製品をお買い上げいただき、誠にありがとうございます。本製品をご使用の際は必ず本書をお読みいただき、ご理解の上、正しくご使用ください。また、お読みいただいた後も、この説明書は大切に保管してください。お買い上げ日、または商品到着日から7日間以内に不具合が無いかをご確認くださいますようお願いいたします。該当期間を過ぎた場合は、製品保証の対象外となる場合もございますので、あらかじめご了承ください。
本製品はラックとして使用されることを目的としています。それ以外の目的で使用しないでください。

FOR USE IN JAPAN ONLY

使用者は、必ずこの取扱説明書の内容を理解してからご使用下さい。
Read this instruction manual and make sure you thoroughly understand its contents before using this product.

品質表示

型番	BHS-330G-BK
寸法	約 幅 33cm x 奥行 19cm x 高さ 53~57.5cm
表面加工	フレーム：エポキシ粉体塗装
材 料	フレーム：スチール
原産国	中国
耐荷重	7kg
取付可能天板厚	15~45mm



注意

傷害を負う可能性または物的損害のみが発生する可能性が想定される内容を示しています。

⚠ 組み立てのご注意

- 組み立てる前に、必ず各部品に不具合がないかご確認ください。
- 怪我や汚れを避けるために必ず手袋を着用して組み立て作業を行ってください。
- 組み立て時は製品の下に毛布を敷くなど、床や壁、他の家具などを傷つけないように十分にご注意ください。
- ボルトで固定する部品は、まず軽く全てのボルトを仮止めし、部品がしっかりと組み合わさったことを確認してから、再び全てのネジ・ボルトをしっかりと締めてください。
- 各部品はしっかりと固定してください。締め付け、かみ合わせが緩いと危険です。
- 開梱時、製品に使用されている塗料・接着剤等の臭いがこもっていることがあります。時間と共に臭いは減少しますが、臭いに過敏な方、化学物質に対するアレルギーのある方は、定期的に換気をするなどして組み立ててください。
- デスクの強度が不十分な場合、又は不安定な場合は取り付けを行わないでください。落下・転倒またはデスクの破損の可能性があり大変危険です。
- 全てのボルトをしっかりと締め、正しく組み立ててください。また、ボルトに緩みが無いかご使用前に確認してください。誤った組み立てやボルトの緩みは、破損、怪我の原因となります。

⚠ 使用上のご注意

- 直射日光の当たる場所や戸外、暖房機器などの熱風が当たる場所や高温になる場所、多湿な場所で使用、放置、保管しないでください。変形や劣化・破損、火傷の原因となり、怪我をする恐れがあります。
- 本製品のいずれかの部品にひび、破損などの異常が生じた場合はすぐに使用を中止してください。怪我をする恐れがあります。
- 棚に物を載せた状態で移動させないでください。ラックの上の物が落下し破損、怪我をする恐れがあります。
- 品質表示に記載されている耐荷重を超える荷重をかけてのご使用はおやめください。



■ メンテナンス・廃棄方法

- 定期的にボルトがしっかりと締まっているか、製品全体を点検してください。
- 汚れを拭き取る際は、柔らかい布で乾拭きしてください。取れにくい汚れの場合は薄めた中性洗剤で拭き取り後、水拭きしてから乾拭きしてください。
- 本製品を廃棄の際は、各地方自治体の廃棄区分に従って廃棄してください。
- アルコール、ベンジン、磨き粉などは使用しないでください。

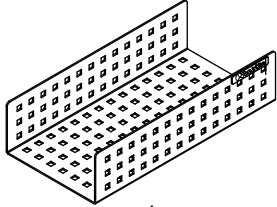
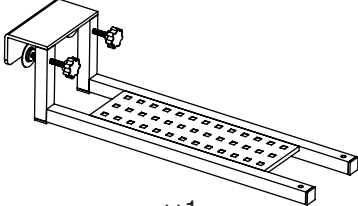
■ 部品・付属品

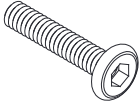
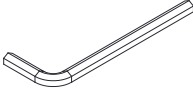
①	ラック	②	フレーム
 <p style="text-align: center;">×1</p>		 <p style="text-align: center;">×1</p>	

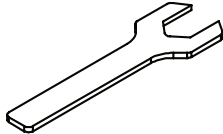
A	六角ナット	B	ボルト M6x28mm	C	六角レンチ
 <p style="text-align: center;">×2</p>		 <p style="text-align: center;">×2</p>		 <p style="text-align: center;">×1</p>	

D	六角スパナ	E	クランプ皿用クッション
 <p style="text-align: center;">×1</p>		 <p style="text-align: center;">×2</p>	

■ 組立前にお読みください



注意

確実な組み立てのため、ボルトを取り付ける際はまず手で回して取り付けてください。ネジ穴に正しいボルトが真っ直ぐ入ったことを確認し、全ての部品を組み合わせてから最後にドライバー・レンチでしっかりと増し締めしてください。

無理な力で斜めにねじ込むとネジ穴がつぶれボルトが入らなくなります。

また、誤ったボルトを使用すると製品が破損する場合があります。

※誤った組立方法にて製品が破損した場合は、製品保証の対象外となりますのでご注意ください。

■ 部品全体図

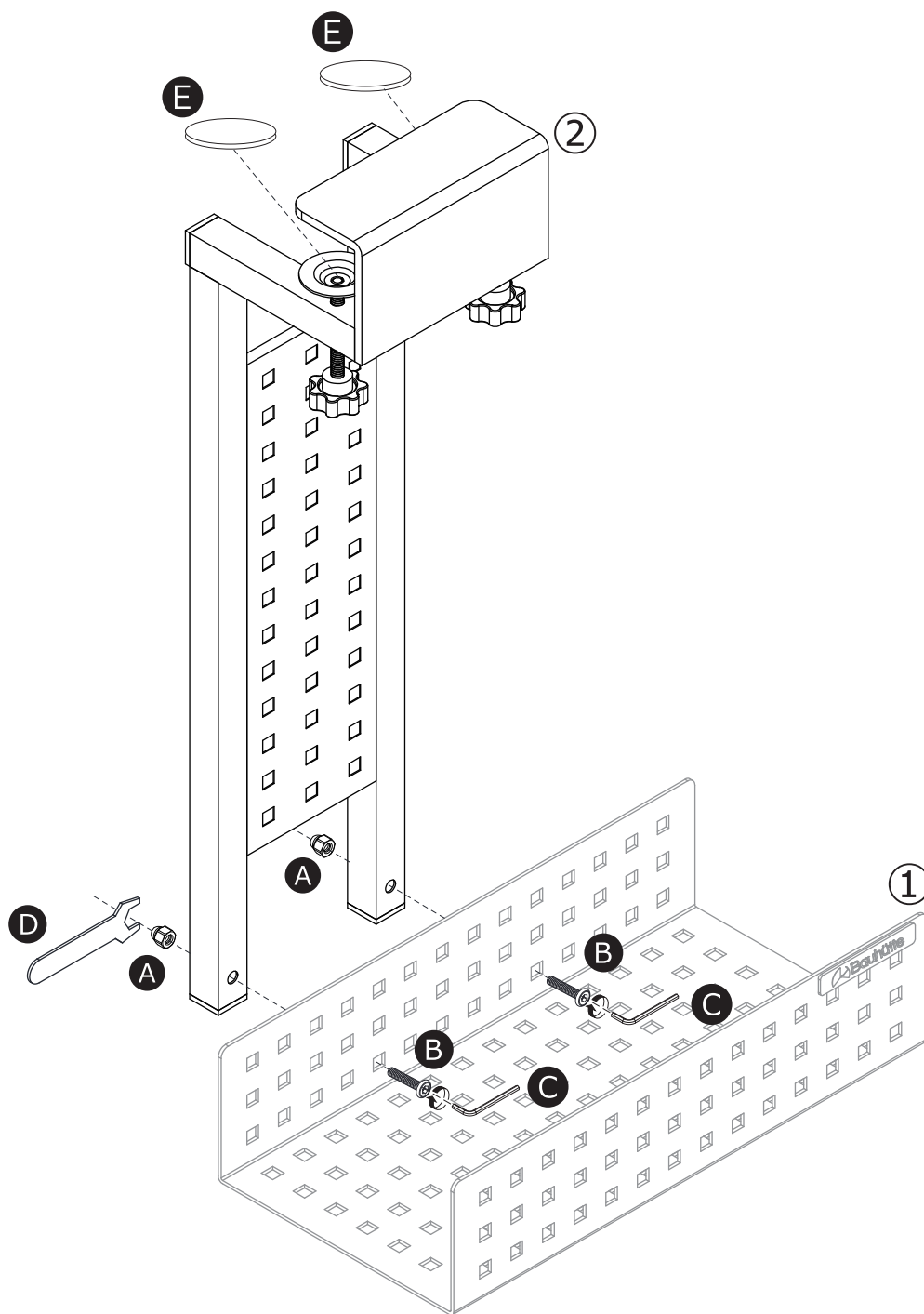

■ 組み立て手順

- 1 ①六角ナットと②ボルトを使用して、①ラックを②フレームに取り付けます。
収納物に合わせて、高さを3段階で調整できます。

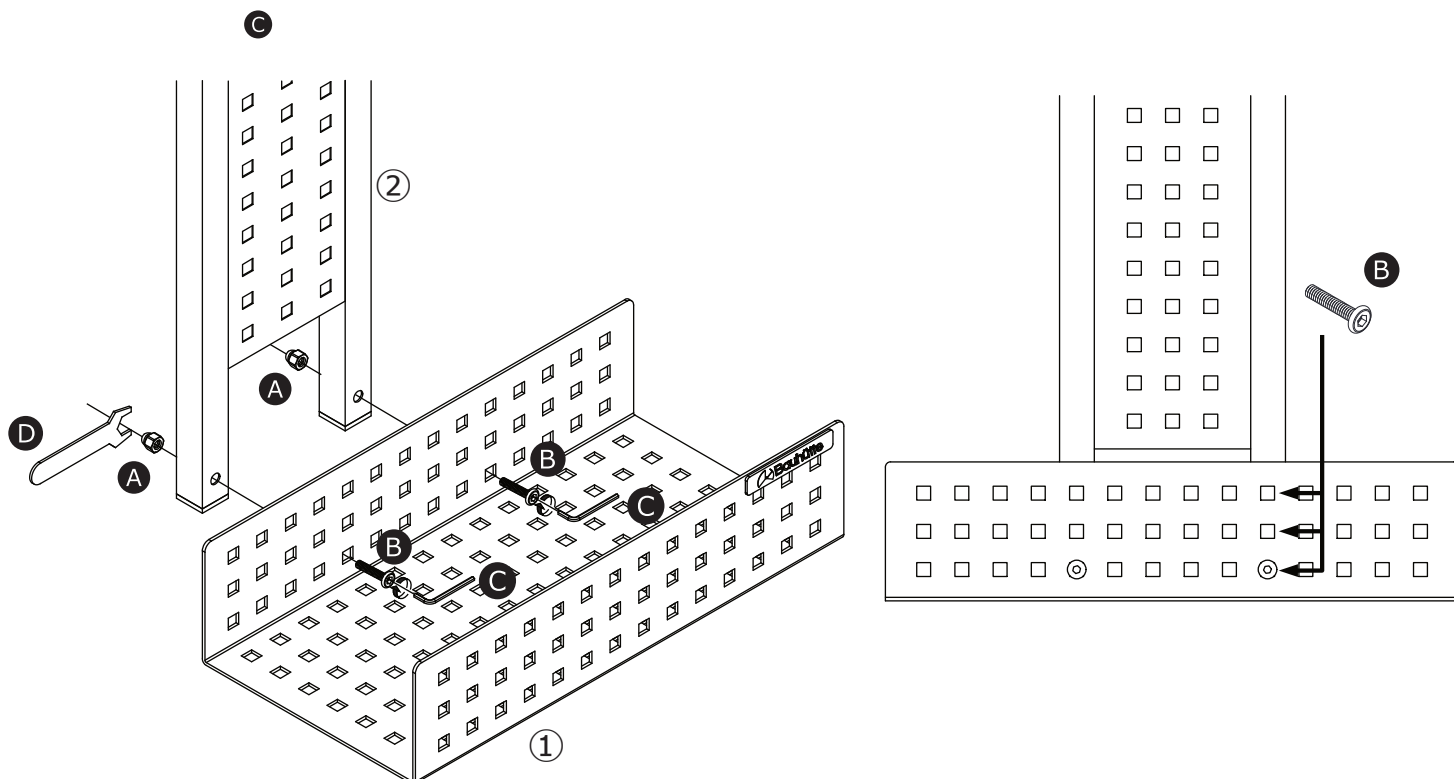

- 2 ③クランプ皿用のクッションを貼り付けます。

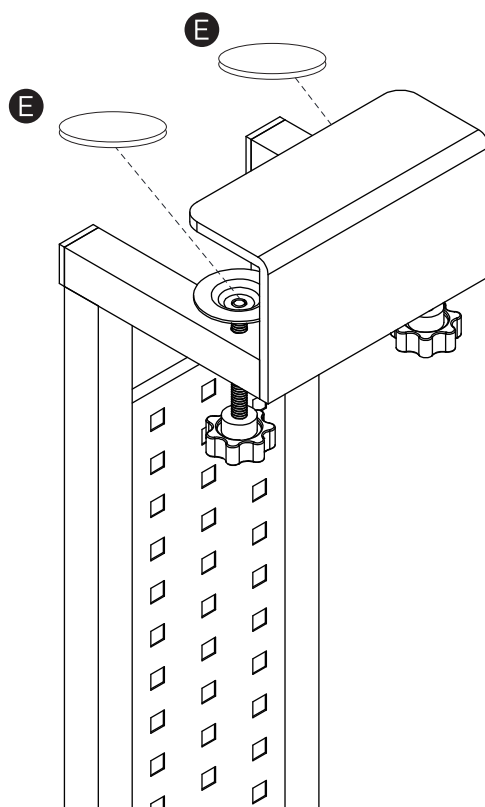

3 クランプのノブを回し、デスクに本製品を固定すれば完成です。

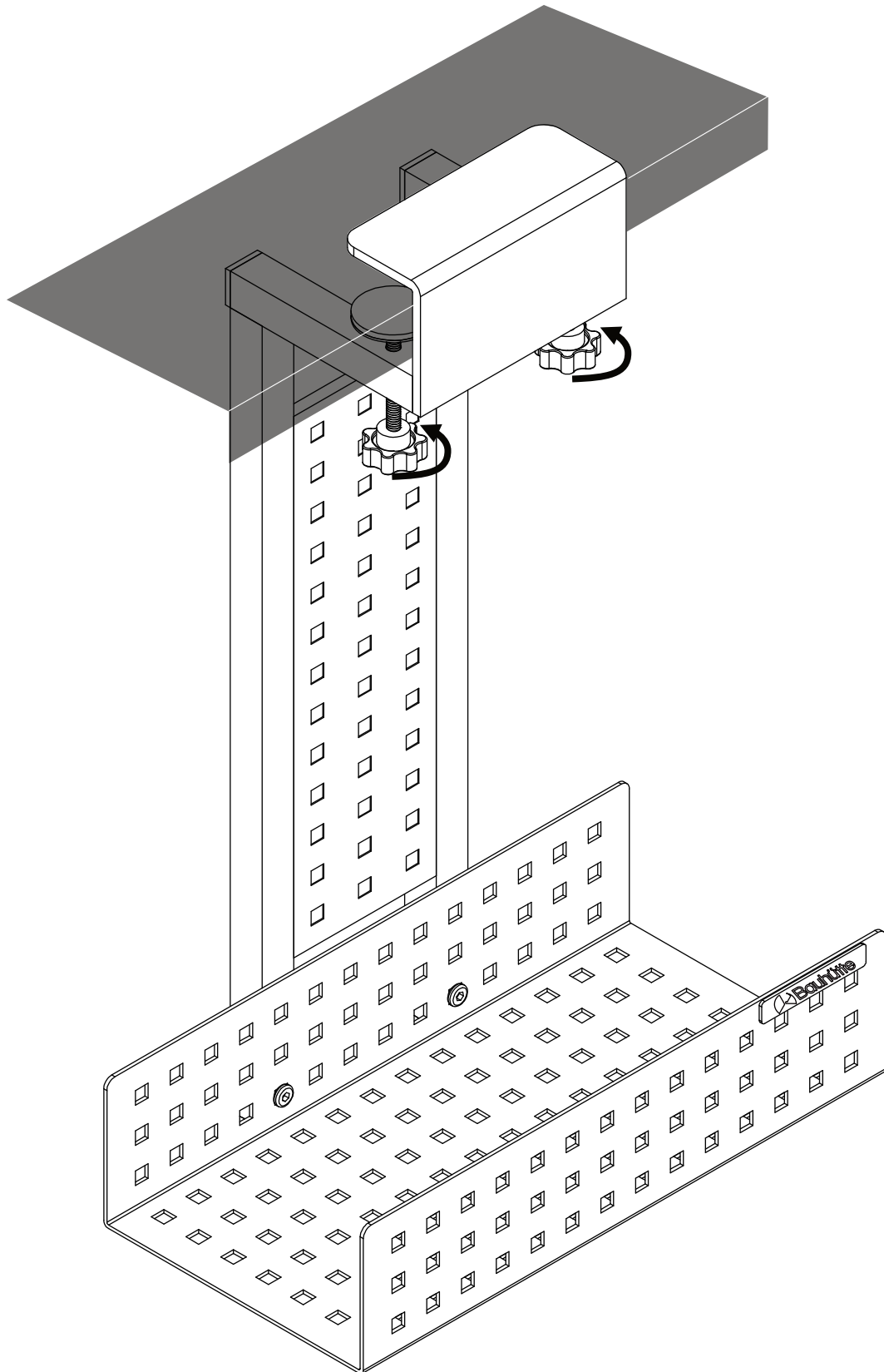

製品保証書

※製品保証を受ける際に必要となりますので、販売店レシート・納品書等は製品保証書と一緒に、大切に保管してください。

保証期間		お買い上げ日または商品到着日より 1 年間			
お客様 ご記入欄	商品到着日	20	年	月	日
	製造番号	<input type="text"/>	<input type="text"/>	<input type="text"/>	<input type="text"/>
※本製品の品質表示ラベル等に記載しています。 当社製造番号の特定のためご記入をお願いいたします。					
販売店レシート・納品書等 貼付欄					

※この保証書は、本書に明示した期間、条件のもとにおいて無料保証をお約束するものです。
従ってこの保証書によってお客様の法律上の権利を制限するものではありません。保証期間
経過後の製品保証などについてご不明の場合は、弊社、製品サポートまでお問い合わせください。
※この保証書は再発行致しませんので大切に保管してください。
※この保証書は日本国内においてのみ有効です。

製品に関するお問い合わせ

■製品サポートページ

最新の製品情報・サポート情報等を弊社サイトでご確認ください。

【PCサイト】 <https://www.bauhutte.jp/>



■製品に関するお問い合わせ

【お問い合わせフォーム】

<https://www.be-s.co.jp/contact/agreement/user>



ビーズ製品サポート

検索

TEL : 050-5305-9905 (平日 10:00 ~ 17:00 土日祝休、盆休、年末年始休)

※サービス向上のため、お電話の内容は全て録音させていただいております。

※できる限りお問い合わせフォームよりお問い合わせください。



ビーズ株式会社
be-S Co., Ltd.

〒577-0063
大阪府東大阪市川俣1丁目14番33号

－ 製品保証規定 －

取扱説明書や本体添付のラベル等の注意書に基づくお客様の正常なご使用状態で保証期間内に故障した場合、下記内容に従い故障箇所の部品を送付、または代替品と交換させていただきます。保証対応を受ける場合は保証書をご提示の上、弊社製品サポートまでご相談ください。

- 製品保証対応期間は、お買い上げ日もしくは商品到着日から 1 年間です。
 - 初期不良対応期間はお買い上げ日もしくは商品到着日から 7 日以内です。初期不良、部品の不足は初期不良対応期間内にお申し出ください。
 - 製品ごとに定められた保証期間内、保証規定に沿うものであれば無料保証となりますが、保証規定に無いものや下記保証の適用外に該当するものは有料となります。また、初期不良対応期間以降の修理では保証対応期間内であっても、弊社へお送りいただく際の送料はお客様のご負担となります。
 - 製品保証対応をご依頼される場合には、お届け時の外箱もしくは同等の外箱をお客様にてご準備いただき、弊社までご連絡ください。
 - 故障箇所を確認の上、簡単な調整や部品の交換で機能復元が可能な場合は、お客様に調整や弊社より送付させていただいた部品への交換をお願いしております。
- ※ 製品毎の製品保証規定がある場合はその製品保証規定の内容が優先されます。
- ※ 保証書の付属していない製品につきましては初期不良対応のみの保証となります。
製品に不具合のあった場合はお買い上げ日もしくは商品到着日から 7 日間以内に、弊社製品サポートへご連絡ください。初期不良対応期間を経過している場合は有料となる場合があります。
- ※ 修理・出張修理・交換発送等は行なっておりません。
- ※ 保証期間内に製品に不具合が生じ、代替製品、代替部品と交換した場合は、それぞれ到着した日から 30 日間、または当初の保証期間のどちらか長い方を保証期間とします。
- ※ 製品保証規定は日本国内においてのみ有効です。
- ※ 部品によっては取り寄せが必要になり、お時間をいただく場合があります。
- ※ 代替部品については予告なく仕様変更する場合があります。

－ 保証の適用外 －

次のような場合は、保証期間内であっても保証の対象外、または有料保証となります。

- 製品の使用により生じた床などの傷、汚れ等。
- 使用上の誤り及び不当な修理や改造、調整による故障または損傷。
- 不適正なお取り扱いによる移動、落下、衝撃等で生じた故障または損傷。
- お買い上げ後の輸送による故障または損傷。
- 火災、塩害、ガス害、地震、落雷、煙害、及び風水害、その他天災地変、或いは異常電圧などの外部的要因に起因する故障及び損傷。
- 正常なご使用方法でも、消耗部品の自然消耗、摩耗、劣化した場合。
- 製品を分解した場合。
- 使用中に生じた故意、過失による破損または損傷及び紛失。
- 弊社製品に起因して発生した間接損害、二次損害や機会損失に関する費用。
- 保証書のご提示がない場合。また保証書にご購入日、または販売店が記入されていない場合、押印されていない場合。また字句を書き換えられた場合。
- 再販(中古品)で購入された場合、及び譲渡されたもの。
- 本製品は日本国内での使用を前提として設計・製造されています。本製品を日本国外で使用された場合、弊社は一切の責任を負いかねます。本製品に関し、日本国外へのサポート及びアフターサービス等は行っておりません。

This product is designed and manufactured for use in Japan only.

We bear no responsibility for any damages or losses arising from use of, or inability to use, this product outside Japan and provide no technical support or after-service for this product outside Japan.

－ Instructions for importers and distributors －

- The importer shall be translate this instruction manual into the appropriate language for the users of this product.
- The distributor shall make the users of this product understand the contents of this instruction manual.